

# Lyftens olika delar

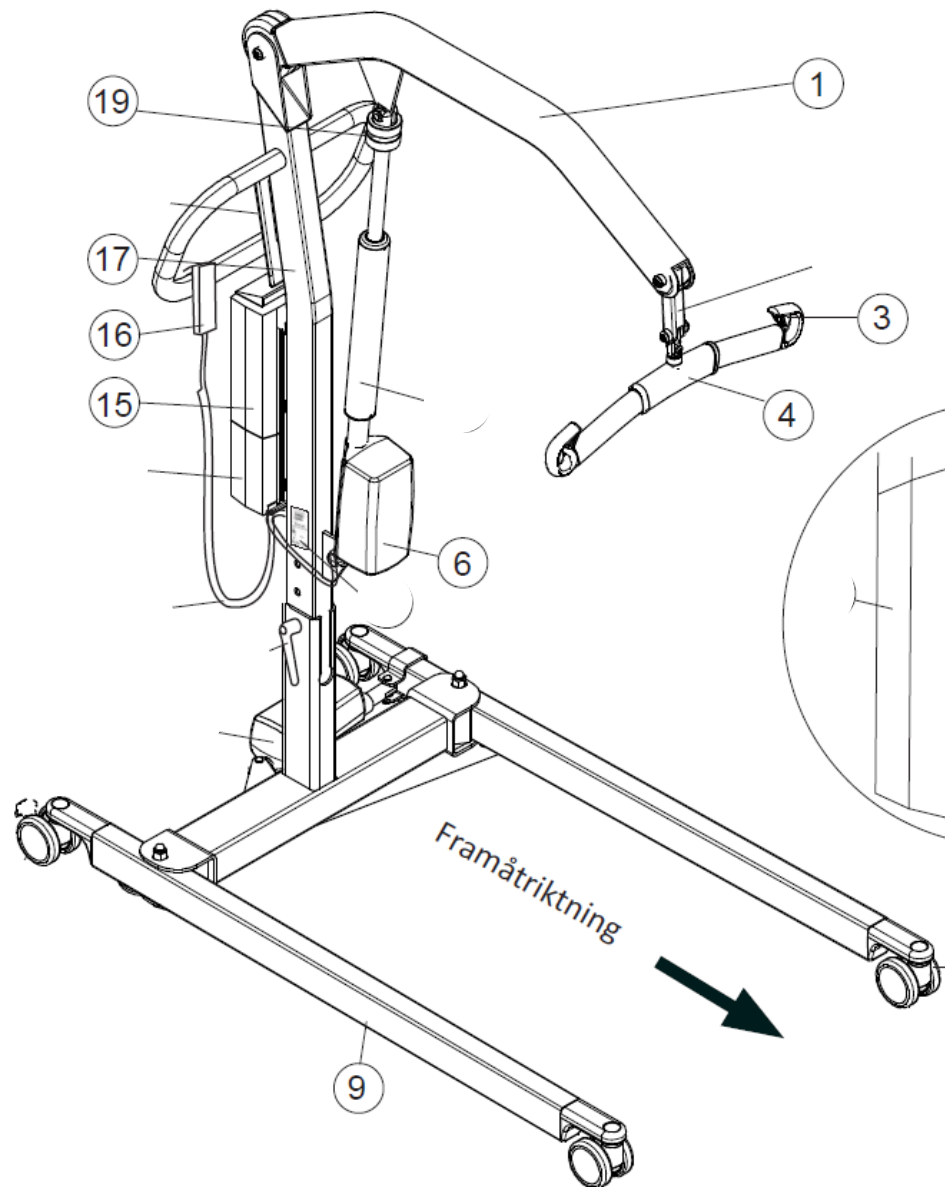

- 1. Lyftarm
- 3. Urkrokningsskydd
- 4. Lyftbygel
- 6. Motor för lyftarm
- 9. Underrede
- 15. Batteribox
- 16. Handkontroll
- 17. Lyftpelare
- 19. Nödsänkning (mekanisk)

- 20. Nödstopp
- 21. Nödsänkning, elektrisk
- 22. Laddningsindikering  
(charge=laddar)
- 23. Laddningsindikering  
(on=laddare ansluten)